

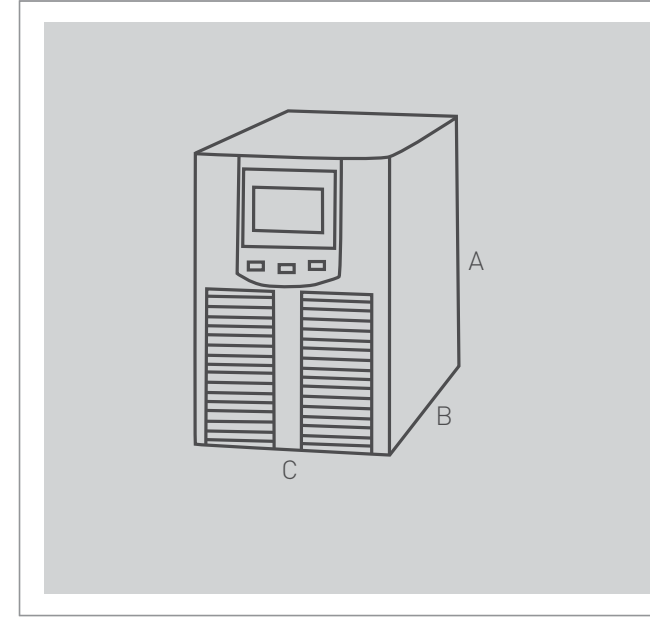

Dalton Serisi
Line İnteraktif Ups 650-1000-1400-2000



ÖLÇÜLER

GÜÇ	A (mm)	B (mm)	C (mm)
1000 Va	390	130	223
2000 Va	453	145	360
600 Va	350	130	223
1400 Va	390	150	240

*Sayron spesifikasyonları önceden bildirmeden değiştirebilir

TEKNİK ÖZELLİKLERİ

MODEL	Line İnteraktif Ups 650-1000-1400-2000
GİRİŞ	
Giriş Faz Sayısı	1 Faz 170 VAC - 270 VAC
Giriş Faz Gerilim Toleransı	± % 10
Giriş Frekansı	50 - 60 Hz
Giriş Güç Faktörü	> 98 %
ÇIKIŞ	
Transfer süresi	0 ms
Çıkış Gerilimi	220 VAC
Çıkış Dalga Şekli	Sinüs
THD (%100 Lineer Yükte)	< % 3, (lineer olmayan yükte: <%5)
Verim	< % 92
GENEL	
Çalışma Sıcaklığı	0 / 40 °C
Koruma Sınıfı	IP 20
AKÜ	
Akü Tipi	Tam kapalı, kuru tip, bakım gerektirmeyen akü
Akü Çalışma Sıcaklığı	< 25 °C
KORUMALAR	
Korumalar	Kısa devre, aşırı sıcaklık, aşırı yük, yüksek gerilim, akü seviyesi düşük
FİZİKSEL ÖZELLİKLER	
Ağırlık (kg)	18 - 23 - 40
STANDARTLAR	
Güvenlik - EMC Standartı	EN 62040-1-1 güvenlik / EN 62040-2 EMC
HABERLEŞME	
Arayüz İletişim Portalı	RS-232
Opsiyonel	Dahili veya harici SNMP, kuru kontakt kartı, USB kartı, harici manuel bypass

GENEL ÖZELLİKLER

GENİŞ GİRİŞ BANDI

Esnek giriş gerilim toleransı sayesinde, şebeke dalgalanmalarından etkilenmeden sorunsuz çıkış sağlar.

HABERLEŞME

Akıllı RS-232 iletişimi vardır. SNMP yazılımı opsiyonel olarak sağlanabilir.

KULLANIM ALANLARI

Ofisler, hastaneler, santraller, telekomünikasyon, bilişim teknolojileri, evler, fabrikalar

ENERJİ TASARRUFU

IGBT, teknolojisi sayesinde yüksek verim ve minimum enerji harcayarak çalışır.

ONLINE

Gerçek sinüs dalga çıkışlı, online teknoloji.

STANDART

ISO 9001 ve CE standartlarına uygundur, iki yıl garantilidir.